



# **Záhradný domček na náradie**



**Len pre domáce a nekomerčné použitie.**

## Bezpečnostné inštrukcie

**Dôležité:** Pozorne čítajte inštrukcie pre bezpečnosť a montáž, aby ste sa vyhli riziku zranenia alebo poškodenia produktu.

Tieto inštrukcie si uchovajte pre ich ďalšie použitie v budúcnosti, aj v prípade ak výrobok dáte spolu s nimi ďalšiemu majiteľovi.

Drobné časti uchovajte mimo dosahu detí.

Všetky časti skontrolujte, či ste ich obdržali v kompletnom počte a bezchybnom stave. Napriek precíznym kontrolám kvality na produkte je toto nevyhnutné.

Nikdy produkt neupravujte! Jeho funkcionálna a bezpečnosť musí zostať nezmenená.

Na čistenie používajte špongiu a teplú vodu s mydlom. Nepoužívajte bielidlá či rozpúšťadlá.

## Inštrukcie montáže

Pre montáž sú potrebné minimálne 2 dospelé osoby.

Ešte pred montážou sa oboznámte s lokálnymi nariadeniami.

Nájdite pevné a rovnomerné miesto, na ktorom budete stavať.

Skontrolujte si zoznam častí pre ich úplnosť.

Vyhradte si na montáž deň kedy je sucho a bezvetrie.

Skrutky nedoťahujte úplne napevno, pre účely ďalšej manipulácie.

**Hneď na začiatku odporúčame zoradenie dielov podľa čísiel.**

## ROZMERY:

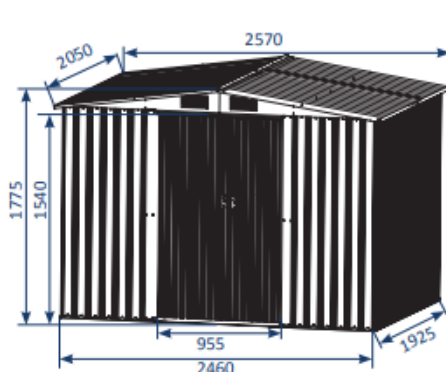

## Údržba

Pre dosiahnutie dlhej životnosti by ste mali umývať a zastrešovať výrobok pravidelne. Neumývajte ho za pomoci agresívnych rozpúšťadiel. Pri vzniku škrabancov ich okamžite prekryte vhodnou farbou. Pred úpravami farby, vždy domček vyčistite. Strechu nechajte holú, bez fólií, a bez snehu. Vždy zatvárajte dvere a spolu s posuvnými koľajami ich udržiavajte čisté. Ošetríte ich silikónovým sprejom.

## Vlhkosť

Pod výrobok odporúčame umiestniť plastový podklad, ako prevenciu vlhka. Všetky spoje ošetríte silikónom. V záhradnom domčeku neumiestňujte chemikálie na čistenie bazénov, taktiež sa vyvarujte uskladňovania horľavín.

## Celkový súpis dielov

Údaje zľava: Obrázok dielu, označenie dielu, počet ks, v kartóne č.

	1	2	3
	3L	1	3
	3R	1	3
	4L	1	3
	4R	1	3
	5	1	3
	6	1	3
	7	1	3
	8	1	3
	9	2	3
	10L	1	3
	10R	1	3
	13	4	3
	15	2	3
	16	2	3
	17	2	3
	18	2	3

	19	2	1
	20	4	3
	21L	2	1
	21R	2	1
	25L	1	2
	25R	1	2
	P1	2	1
	P2	4	2
	P3	12	2
	P4	2	2
	P5	4	2
	P6	4	2
	P7	2	2
	D1	1	2
	D2	1	2

	B1	8	3
	G2	4	1
	GB	2	1
	GC	4	1
	GD	4	1
	GE	2	1
	GF	4	1
	F1	292	1
	F2	70	1
	F3	12	1
	W1	4	3
	W2	6	3
	W3	2	3
	W5	2	3

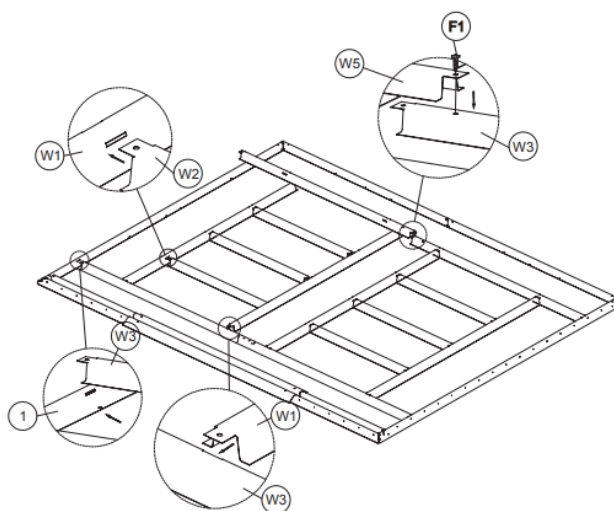
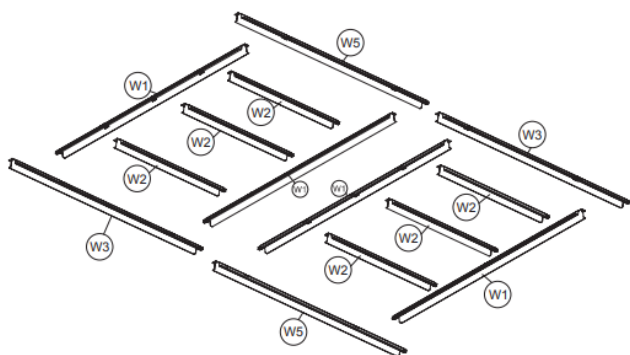
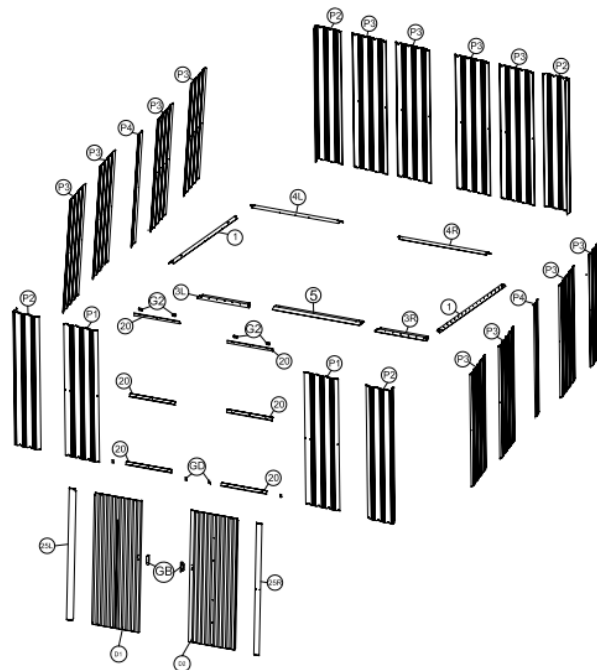
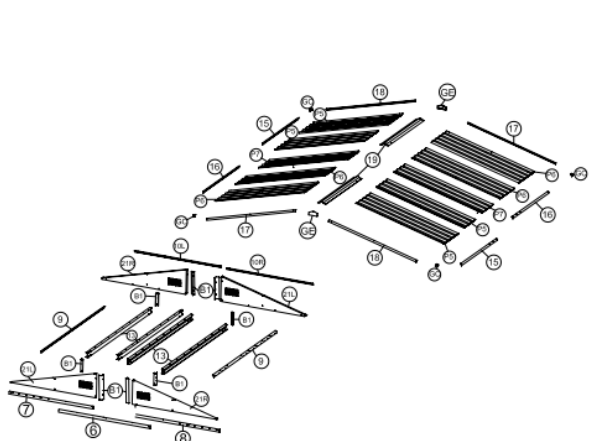

PART	NO.	Qty.
	W1	4
	W2	6
	W3	2
	W5	2
	F1	

## Info: Tabuľka dielov

Údaje Part, No a Qty odteraz znamenajú pre všetky čiastkové tabuľky dielov: Diel, Označenie, Počet ks

# Detailný čiastkový popis montáže

1

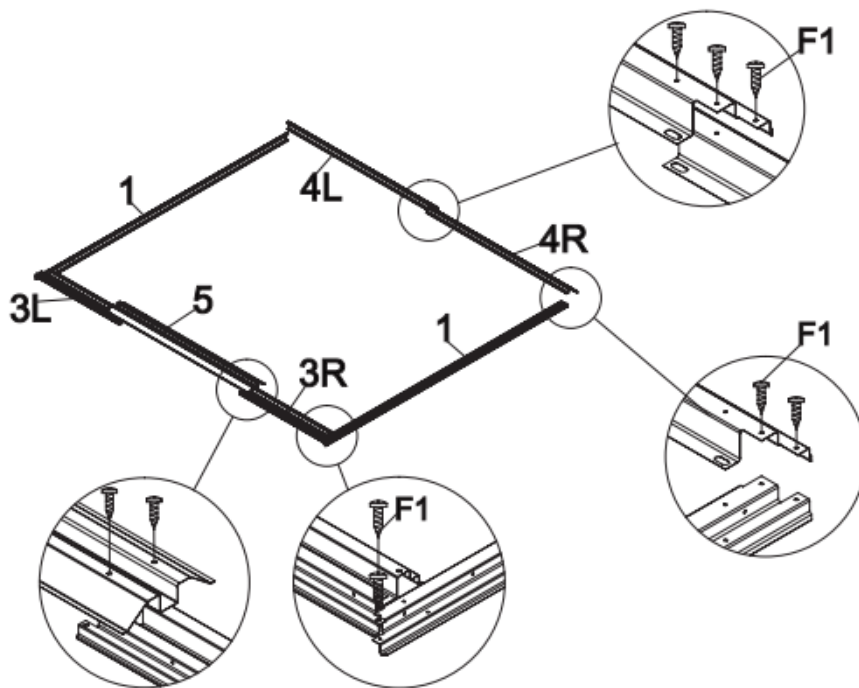

PART	NO.	Qty.
	1	2
	3L	1
	3R	1
	4R	1
	4L	1
	5	1
	F1	16

## 1. Odporúčame položiť diely na zem v poradí podľa ich čísiel.

- Jednotlivé časti sú označené písmenami L a R, čo znamená ľavá a pravá
- Najprv spojte časti 1, 3L, 3R, 4L a 4R skrutkami F1
- Zabezpečte vstupnú lištu 5 použitím skrutiek F1 spolu s časťami 3L a 3R
- Uistite sa, že podklad je pevný a zaistený v pravom uhle
- Dajte pozor, aby ste nezamenili časti 4L a 4R, sú takmer identické

Pri montáži pozor na ostré hrany malých kovových častí. Majte na rukách pracovné rukavice.

2

PART	NO.	Qty.
	7	1
	P1	1
	P2	1
	F1	13
	F2	1

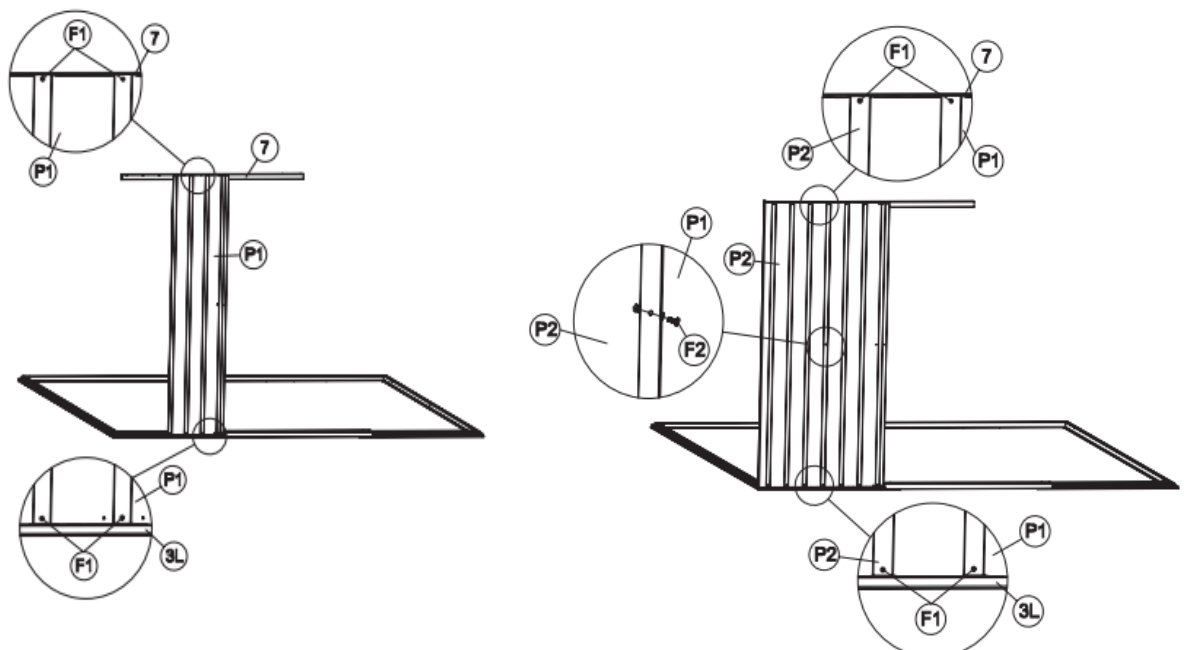

## 2. Najprv bočnú stenu P1 umiestnite na podklad, tak ako na obrázku

- Skrutkami F1 upevnite stenu P1 do dielu 3L
- Uhlovú koľaj 7 upevnite na vrch bočnej steny P1, použite skrutky F1
- Bočnú stenu P2 umiethite na sekciu 3L
- Bočné steny P1 a P2 napojte na koľaj 7 použitím skrutiek F1
- Potom, napojte bočné steny P1 a P2 použitím skrutiek F2
- Tieto 2 bočné steny potom spojte s 3L sekciou, za použitia skrutiek F1

3

PART	NO.	Qty.
	9	1
	P3	2
	F1	16
	F2 </td <td>2</td>	2

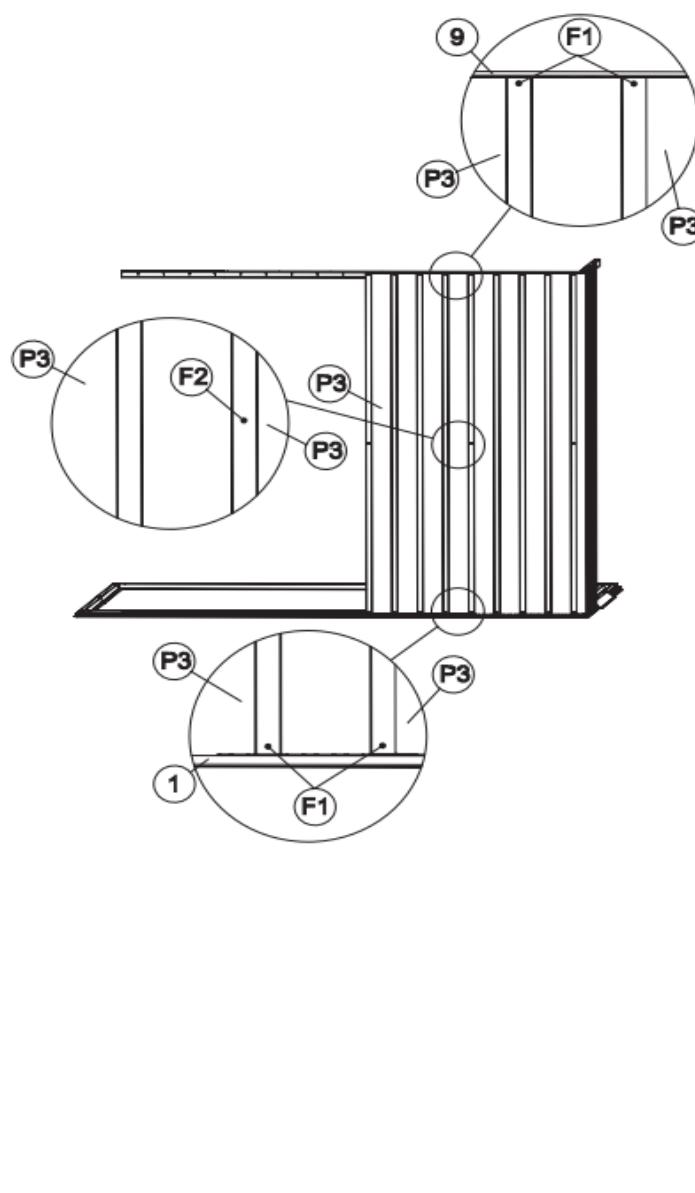

## 3. Spojte koľajnicu 9 so stenou P3 a koľajnicu 7 so stenou P2, použite skrutky F1

- Primontujte časti P2 a P3 k sekcii 1, použite skrutky F1
- Potom časti P2 a P3 zmontujte k sebe skrutkami F2
- P3, tak ako je zobrazené, primontujte k sekcii 1, použite F1 skrutky
- 2 bočné steny P3 k sebe primontujte skrutkami F2

4

PART	NO.	Qty.
	P3	1
	P4	1
	F1	10
	F2	2

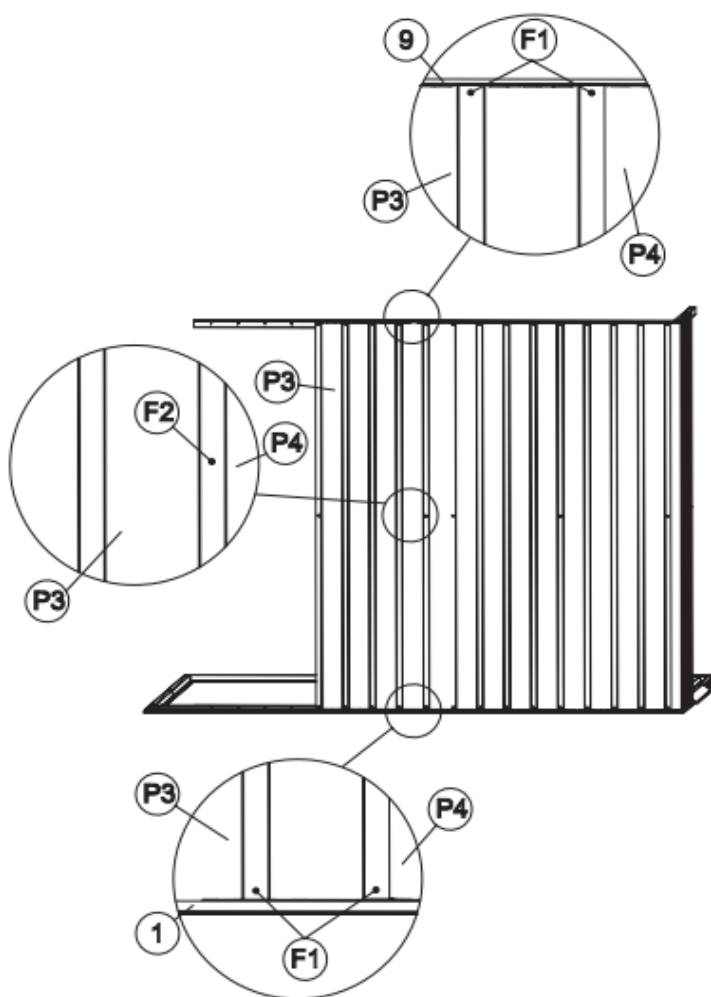
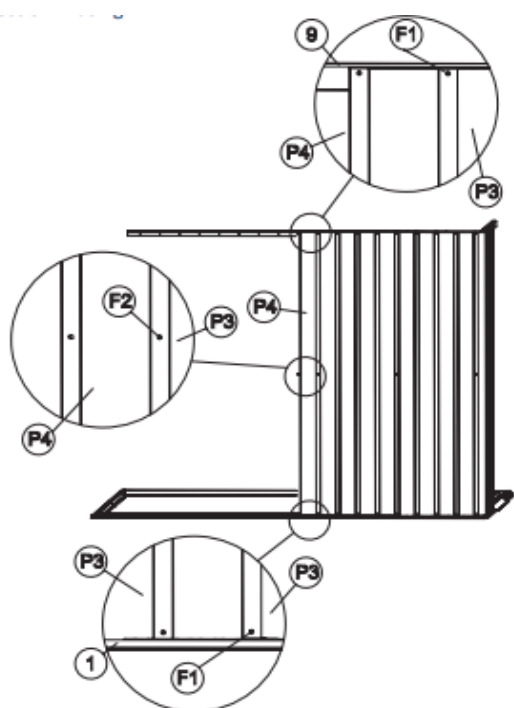

**4. Pripojte P3 a P4 ku kolajnici 9, použite skrutky F1**

- Bočné steny P3 a P4 k sete pripojte použitím skrutiek F2
- Bočnú stenu P3 so sekciou 1 spojte skrutkami F1
- P3 a P4 pripojte ku kolajnici 9 použitím skrutiek F1
- P3 a P4 k sebe pripojte skrutkami F2

5

PART	NO.	Qty.
	P2	1
	P3	1
	F1	13
	F2	2

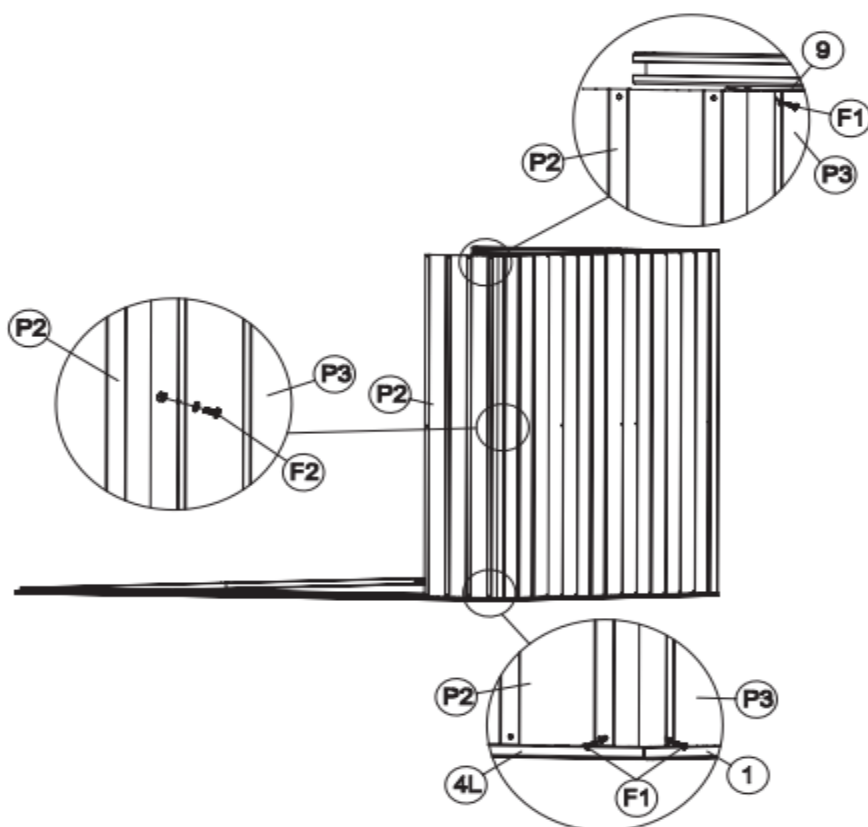
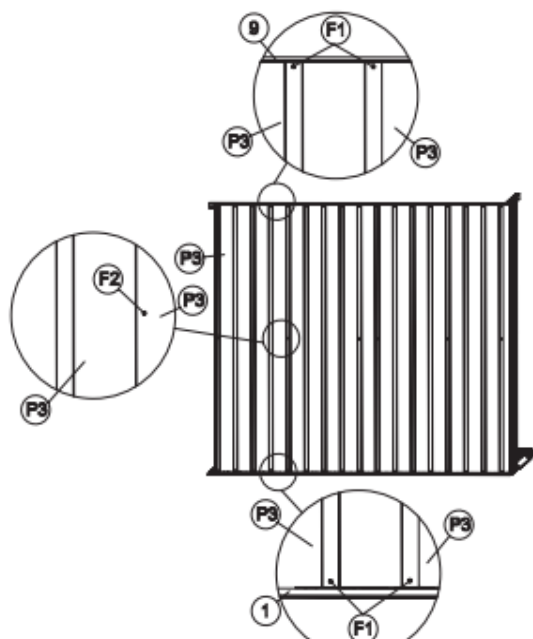

**5. Ďalšiu P3 pripojte ku koľajnici 9, použite skrutky F1**

- P3 pripojte k sekcii 1, použite skrutky F1
- Spojte P3 – obidve strany – použitím skrutiek F2
- P2 a P3 pripojte ku koľajnici 9 použitím skrutiek F1
- P2 pripojte k sekcii 4L a P3 k sekcii 1, použite skrutky F1
- Pripojte k sebe bočné steny P2 a P3, použite skrutky F2



6



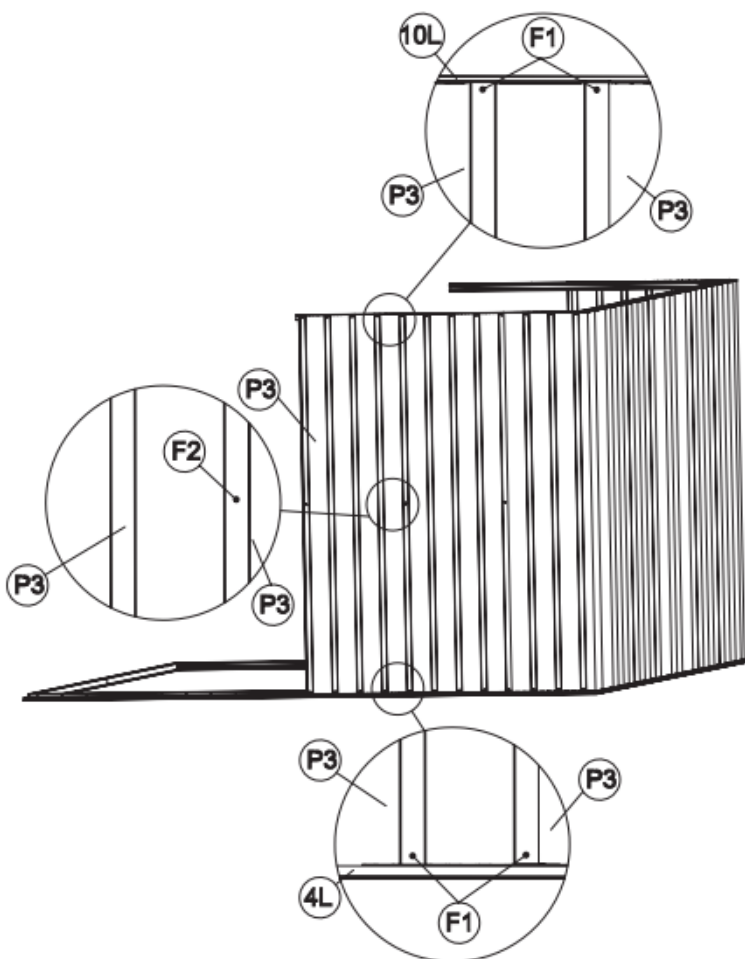
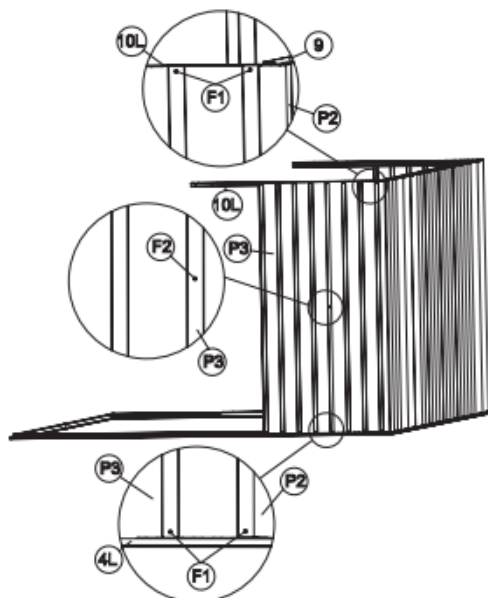

PART	NO.	Qty.
	10L	1
	P3	2
	F1	19
	F2	2



**6. Pripojte bočnú stenu P2 ku konzolám 9 a 10L, použite skrutky F1**

- P2 a P3 spojte použitím skrutiek F2
- Steny P2 a P3 pripojte k sekcii 4L, použite skrutky F1
- Bočnú stenu P3 pripojte k 10L, použite skrutky F1
- P3 bočné steny k sebe pripojte skrutkami F2
- P3 bočné steny k sekcii 4L pripojte skrutkami F1

7

PART	NO.	Qty.
	10R	1
	P3	2
	F1	16
	F2	2

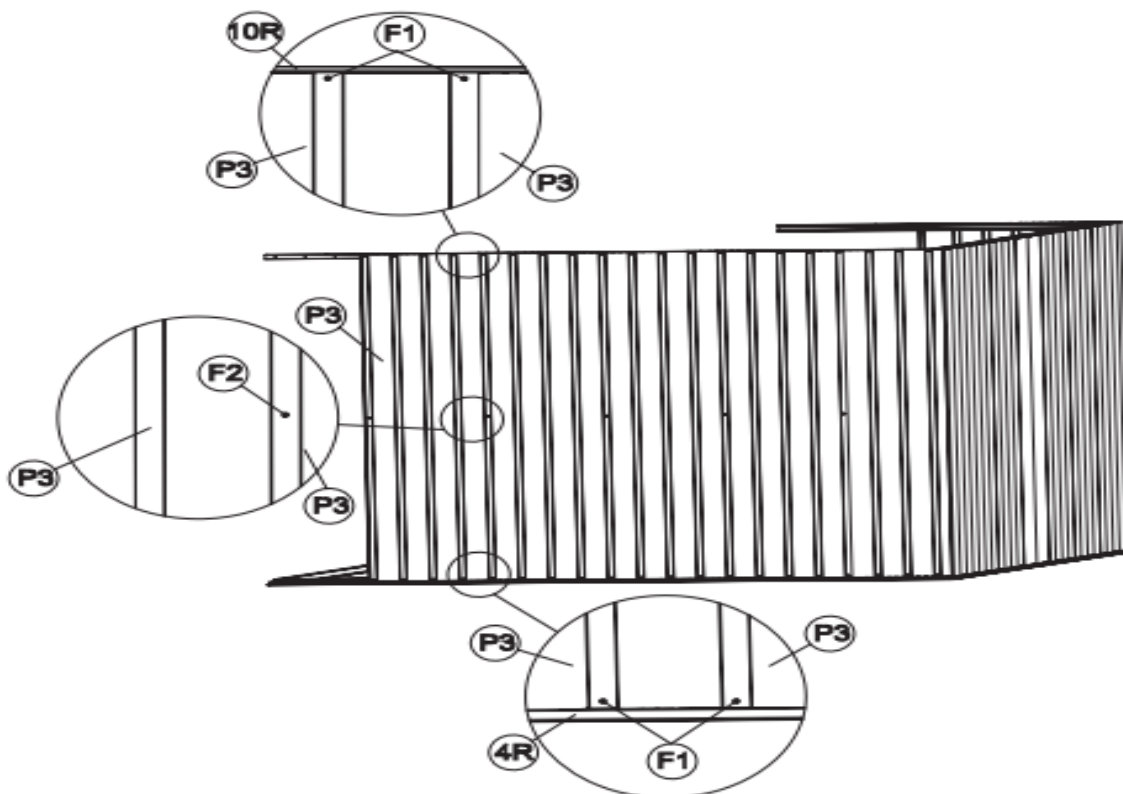
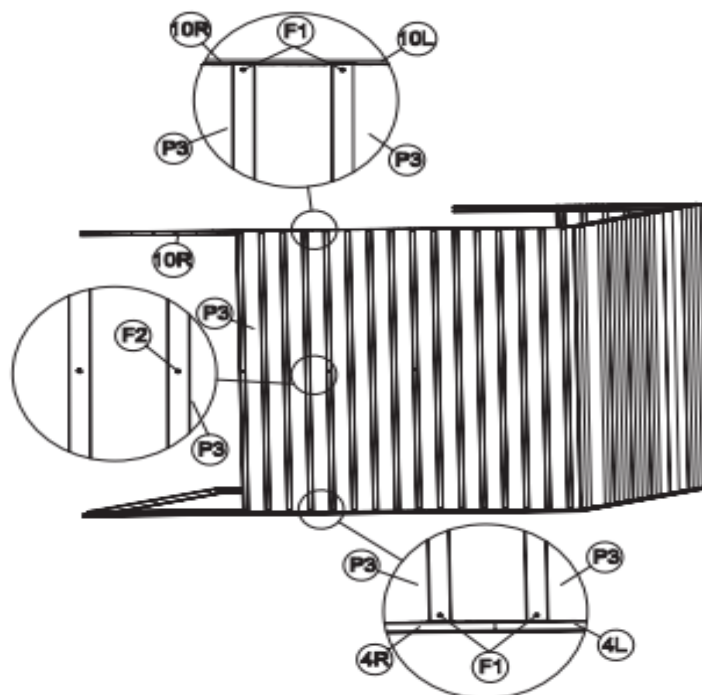

**7. P3 bočné steny sú spojené s koľajou 10L, aj s koľajou 10R skrutkami F1**

- P3 bočné steny k sebe sú pripojené skrutkami F2
- P3 potom pripojte k sekcii 4L a 4R, skrutkami F1
- Pripojte P3 k 10R, použite skrutky F1
- Potom pritiahnite steny P3 k sebe použitím skrutiek F1
- P3 bočné steny k sekcii 4R pripojte použitím skrutiek F1

8

PART	NO.	Qty.
	9	1
	P2	1
	P3	1
	F1	16
	F2	2

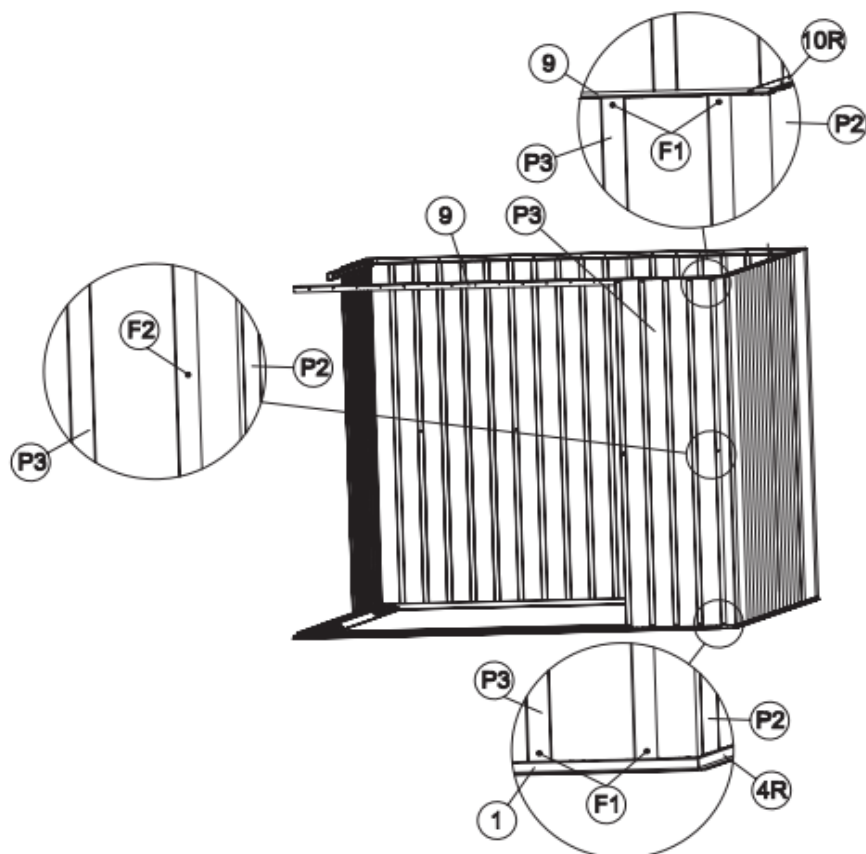
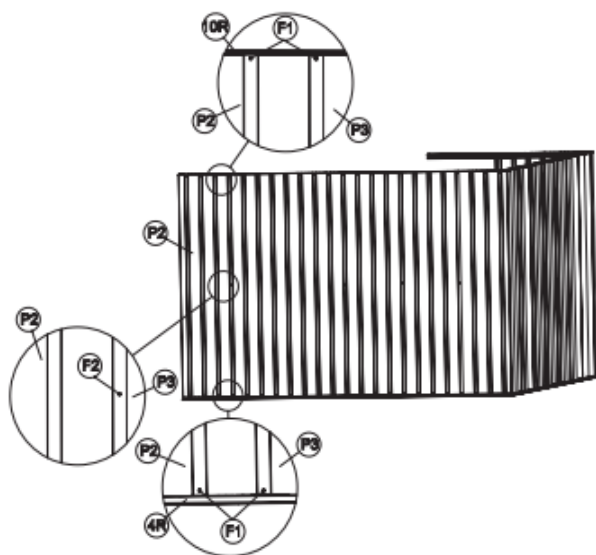

**8. Bočné steny P2 a P3 sú pripojené ku koľaji 10R za použitia skrutiek F1**

- Teraz pripojte P2 a P3 k sekcii 4R, skrutkami F1
- Bočné steny P2 a P3 k sebe pripojte skrutkami F2
- P3 bočná stena je pripojená ku koľaji 9 a k bočnej stene P2 ku 10R, použitie F1 skrutiek
- Dotiahnite P2 a P3 skrutkami F2

9

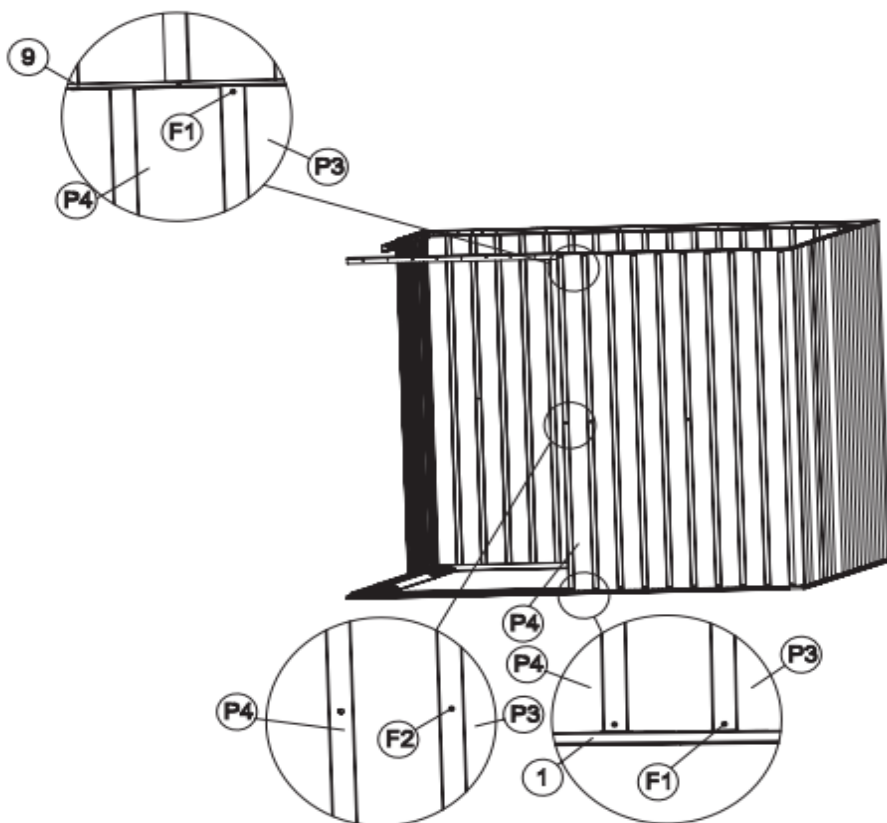
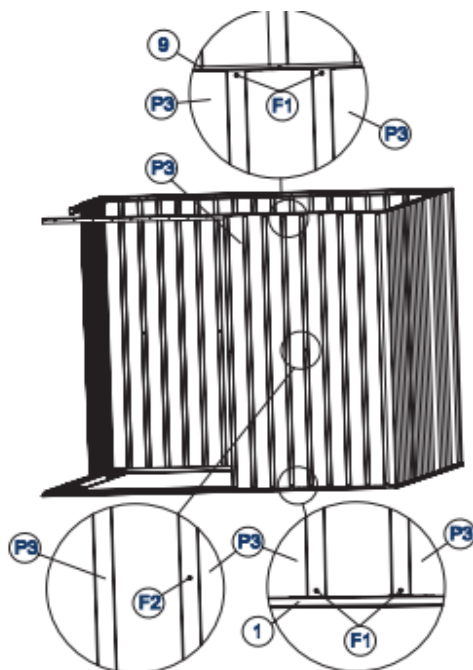

PART	NO.	Qty.
	P3	1
	P4	1
	F1	10
	F2	2



**9. Bočné steny P3 pripojte ku koľaji 9 použitím skrutiek F1**

- Bočné steny P3 dotiahnite použitím skrutiek F2
- P3 a P4 ku koľaji 9 použitím skrutiek F1
- P3 a P4 dotiahnite k sekcii 1, skrutkami F1
- P3 a P4 sú k sebe pripojené skrutkami F2

10

PART	NO.	Qty.
	P3	2
	F1	16
	F2	2

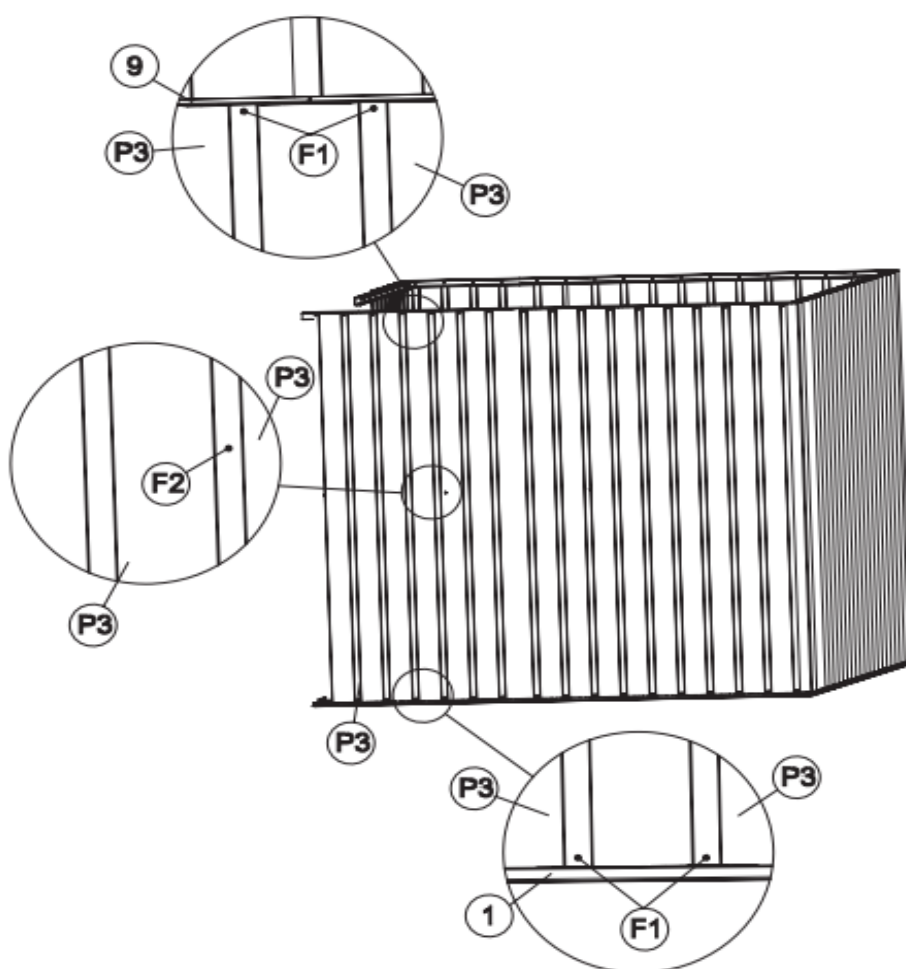
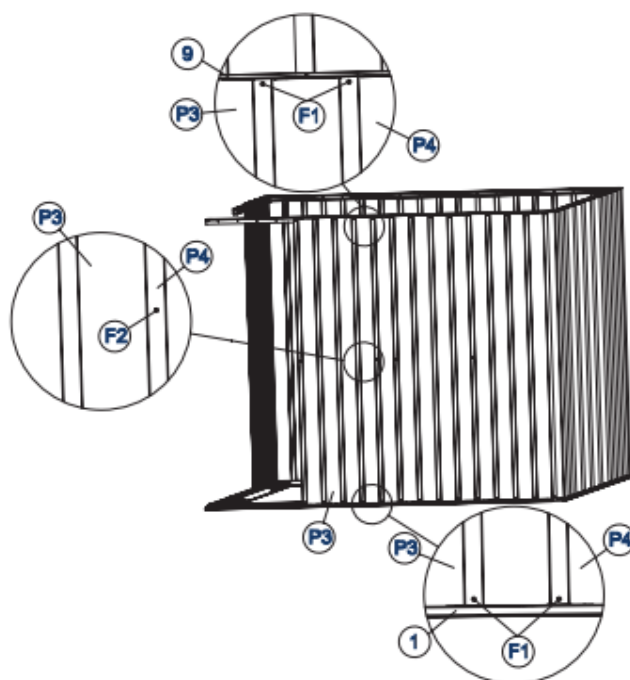

**10. P3 a P4 pripojte k časti 9 použitím skrutiek F1**

- P3 a P4 k sekcii 1 použitím skrutiek F1
- P3 a P4 k sebe pritiahnite skrutkami F2
- P3 ku koľaji 9 dotiahnite skrutkami F1
- P3 bočné steny k sebe pritiahnite skrutkami F2

11

PART	NO.	Qty.
	8	1
	P1	1
	P2	1
	F1	15
	F2	2

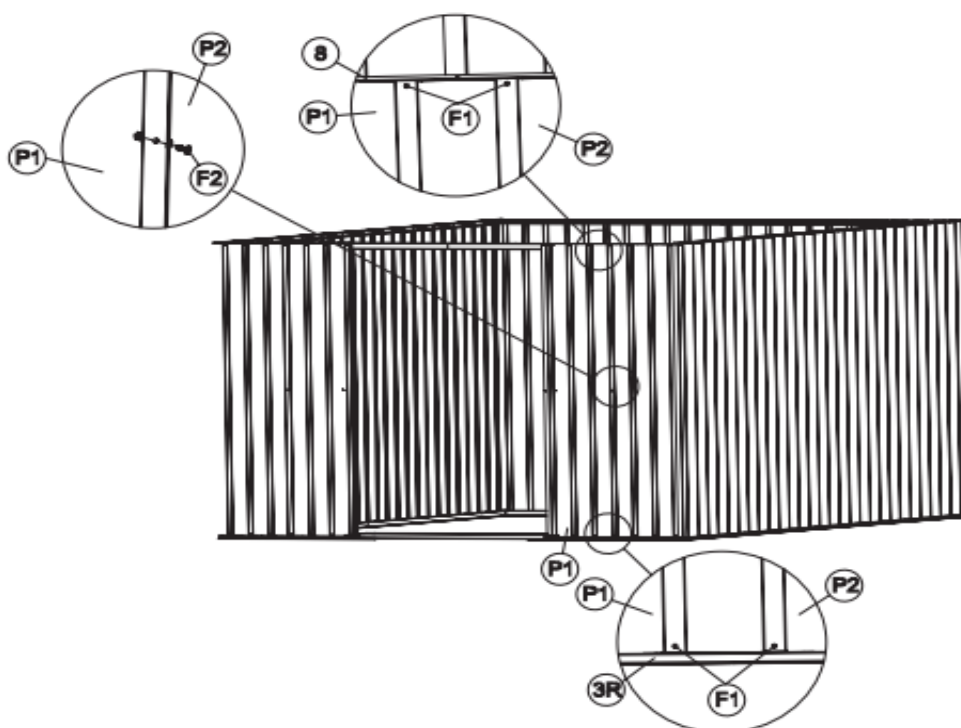
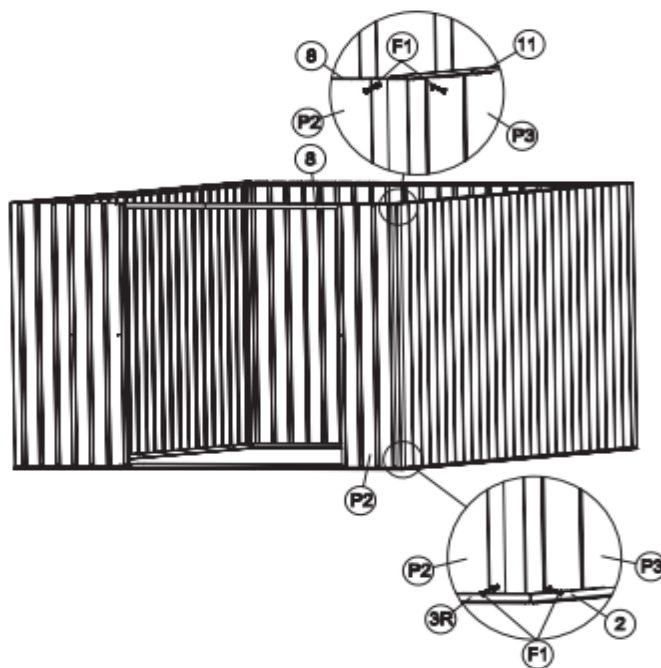

**11. Bočnú stenu P2 pripojte ku koľaji 8 a P3 ku koľaji 1, použite skrutky F1**

- P2 k sekcii 3R a P3 ku sekcii 2 pripojte skrutkami F1
- Dotiahnite bočné steny P1 a P2 použitím koľaje 8 so skrutkami F1
- Potom dotiahnite bočné steny P1 a P2 k sekcii 3R použitím skrutiek F1
- P1 a P2 sú k sebe pripojené skrutkami F2

12

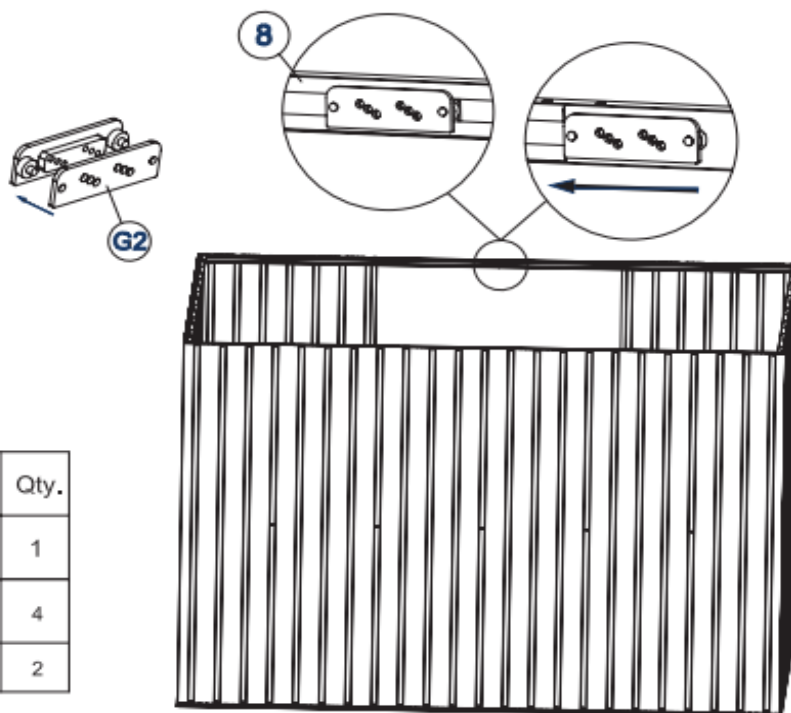

PART	NO.	Qty.
	6	1
	G2	4
	F1	2

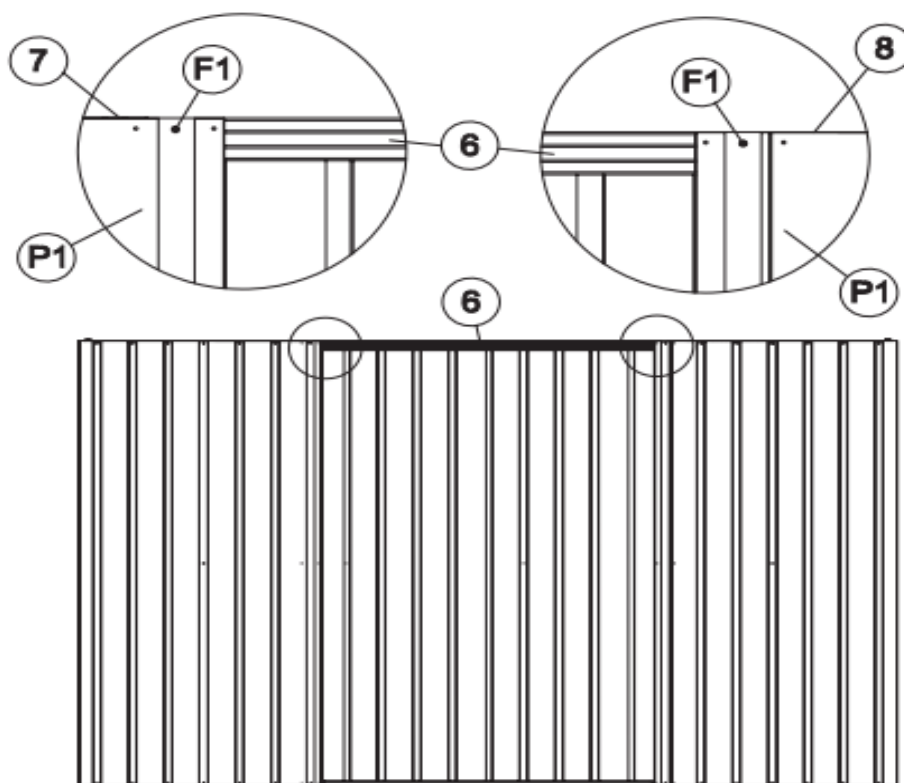

**12. Pripojte dva z dielov G2 ako na obrázku, uškami dovnútra**

- Teraz zatlačte tieto 2 diely do posuvných koľají 7 a 8
- Dotiahnite dverovú sekciu 6 zvonka/spredu do koľají 7 a 8, skrutkami F1

13

PART	NO.	Qty.
	25L	1
	25R	1
	F1	12

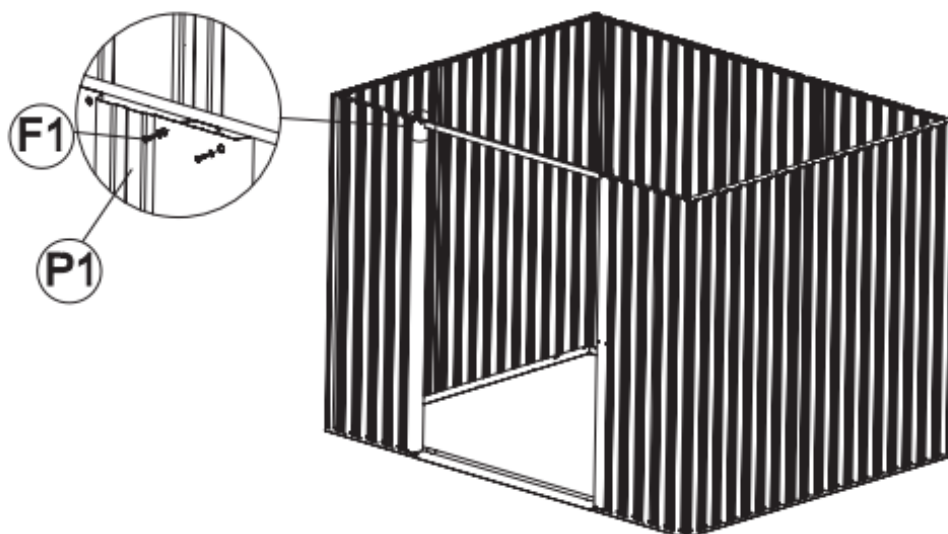
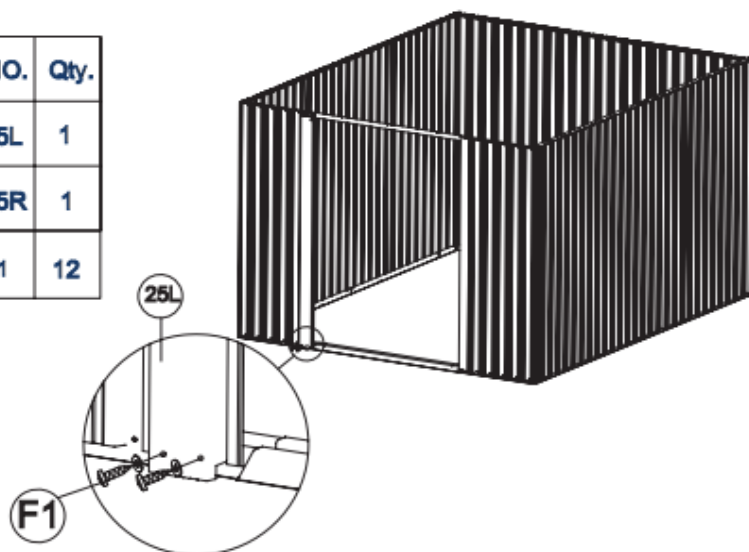

### 13. Umiestnite 2 piliere 25L a 25R na podkladové sekcie

- Uchyťte stĺpy dverí navrchu, narovnajte a ukotvite skrutkami F1. Na každé potrebujete 2 skrutky, dokopy teda 12



14

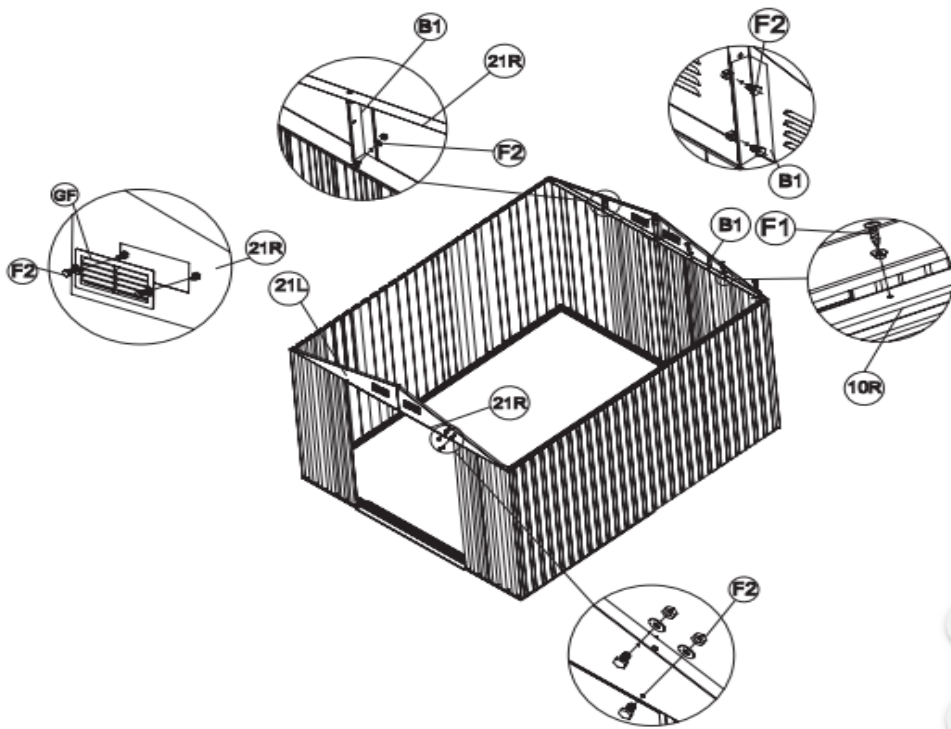

PART	NO.	Qty.
	21L	2
	21R	2
	B1	8
	GF	4
	F1	28
	F2	20

14. V prvom rade, jednu z častí 21L dôkladne pripojte k 21R. Potom, 3 kusy svoriek B1 umiestnite, tak ako je na obrázku, umiestnite na na časti 21. Potom použite skrutky F2 na zafixovanie stredu svorky F2 zvnútra. Zvyšné dve B1tky skrutkami F2

- Potom dotiahnite mriežku GF ventilácie k výklenku na 21L a 21R, skrutkami F2
- Tieto predošlé kroky zopakujte opäť
- Dbajte na rozmiestnenie. Časti 21L a 21R musia byť nad dverami na mieste určenom pre dvere
- Potom použite skrutky F1 na dotiahnutie zvyšných 2 skrutiek na vrchný rám, ako na ilustrácii

15

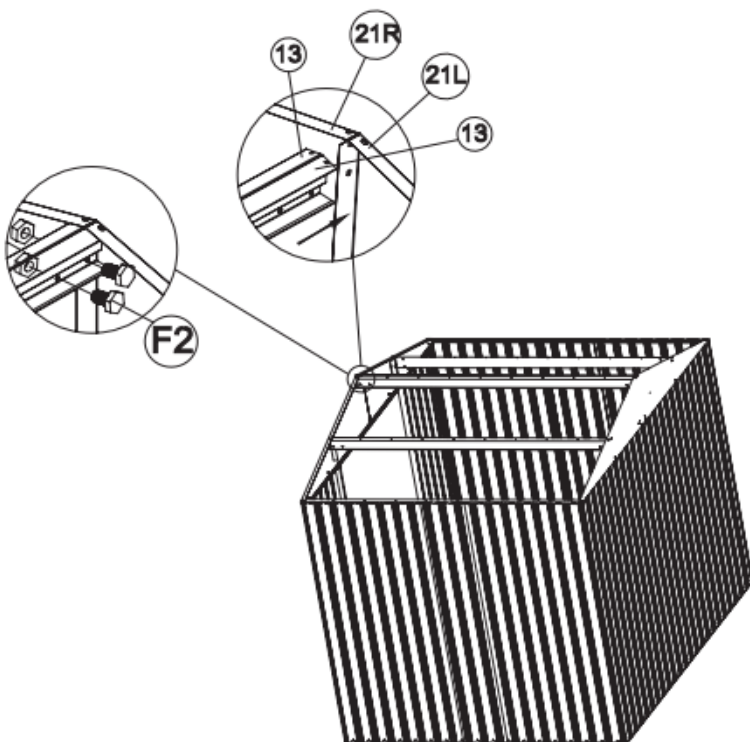

PART	NO.	Qty.
	13	4
	F2	12

15. Umiestnite a zafixujte stredové strešné svorky medzi 21L a 21R a dve vonkajšie strešné svorky ako je na ilustrácii

- Pripojte strednú strešnú svorku použitím skrutiek F2. Uistite sa, že vrtacie otvory sú čisté.

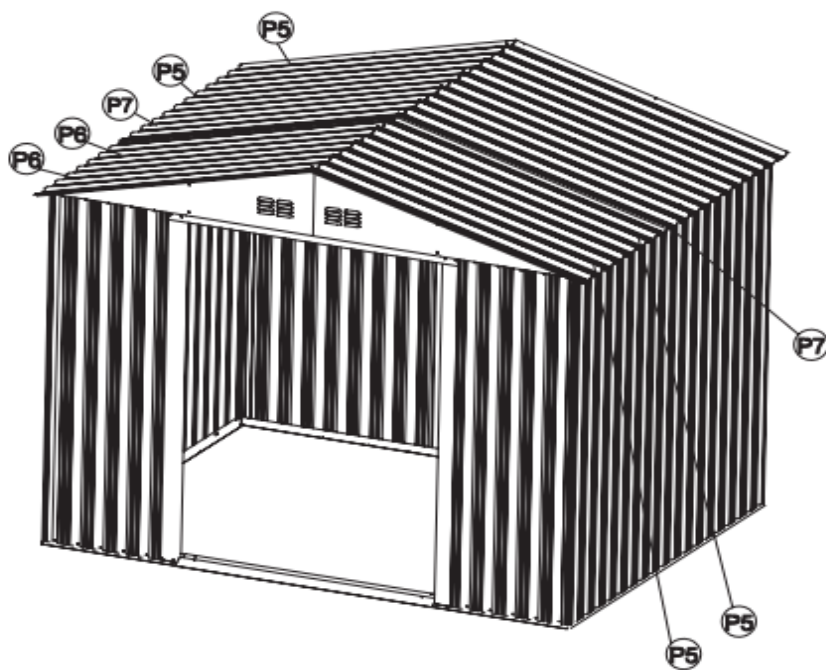
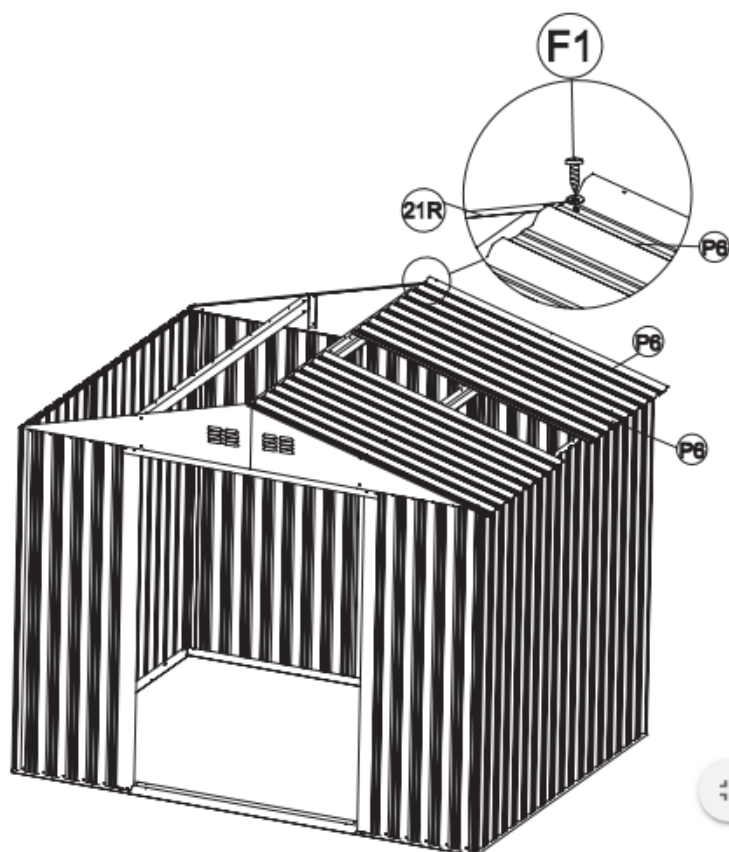

PART	NO.	Qty.
	P5	4
	P6	4
	P7	2
	F1	66

**16.TIP: Priskrutkujte strešné panely jeden po druhom. Použite rebrík aby ste montovali stred zvnútra.**

- Strešné panely P6 a P7 umiestnite na vrch štítu ako je zobrazené. Umiestnite strešné pláty a prišróbujte ich skrutkami F1, ktorých je 33ks.

17

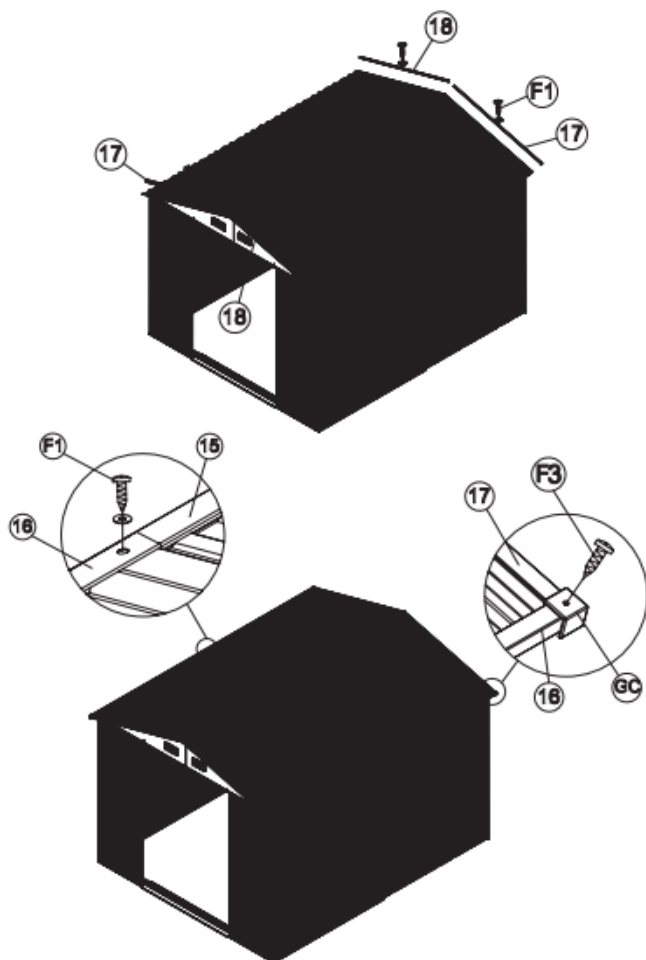

PART	NO.	Qty.
	15	2
	16	2
	17	2
	18	2
	GC	4
	F1	10
	F3	4

**17. Strešné elementy 15 a 16 (strany) zmontujte, rovnako ako 17 a 18 (predok a zadok), na vonkajšie hrany strešných dosiek**

- Na upevnenie spomenutých častí použite skrutky F1
- Potom umiestnite 4 rohové kusy GC na rohy strešných elementov a zaistite ich skrutkami F3

18

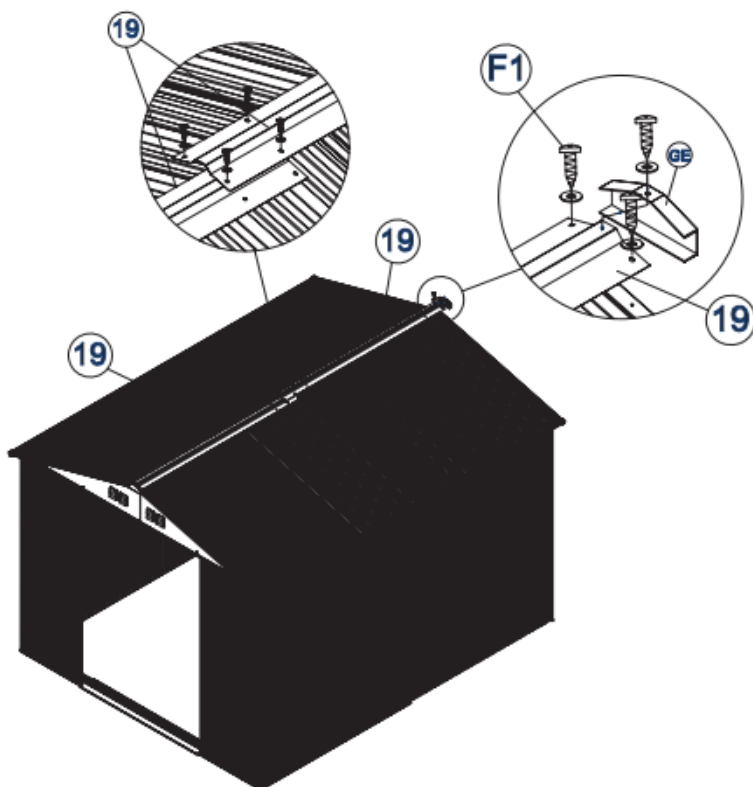

PART	NO.	Qty.
	19	2
	GE	2
	F1	10

**18. Umiestnite strešnú koľaj 19 na vrchnú hranu strechy. Použite skrutky F1 na precízne zašrobovanie do dier**

- Potom vložte koncové uzávery GE, predný a zadný, a primontujte skrutkami F1

19

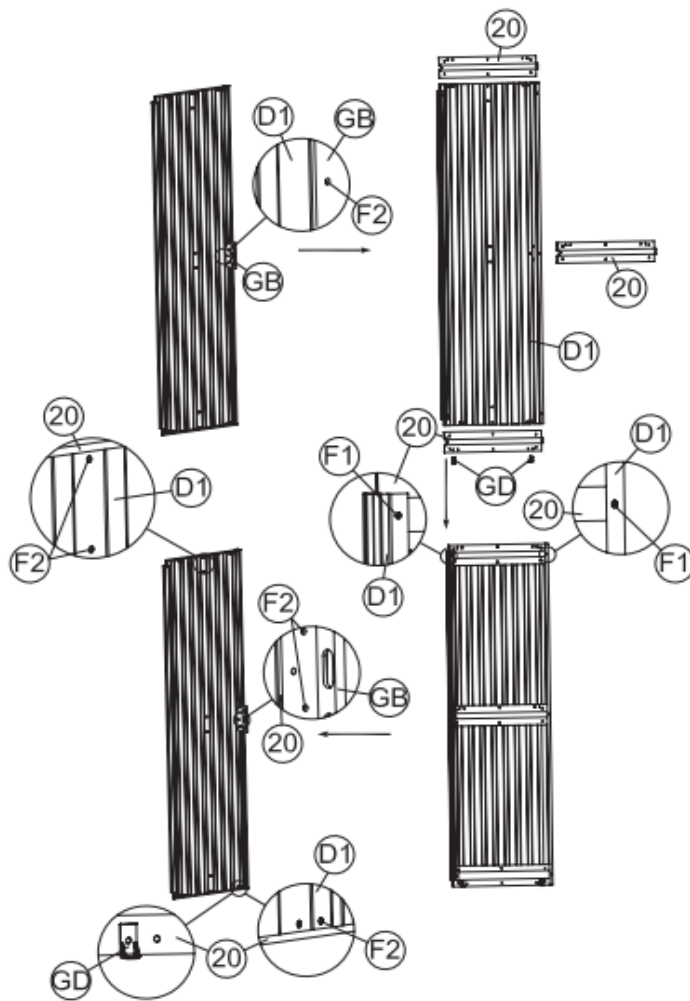

PART	NO.	Qty.
	20	3
	D1	1
	GB	1
	GD	2
	F1	6
	F2	11

19. Primontujte dverové lišty 20 na dverové panely D1 ako je ukázané na obrázku, a pripojte zároveň ku koľaji 20. GD čisti primontujte na spodok dverí 20 na každej strane ako na ilustrácii. Použite skrutky F2

20

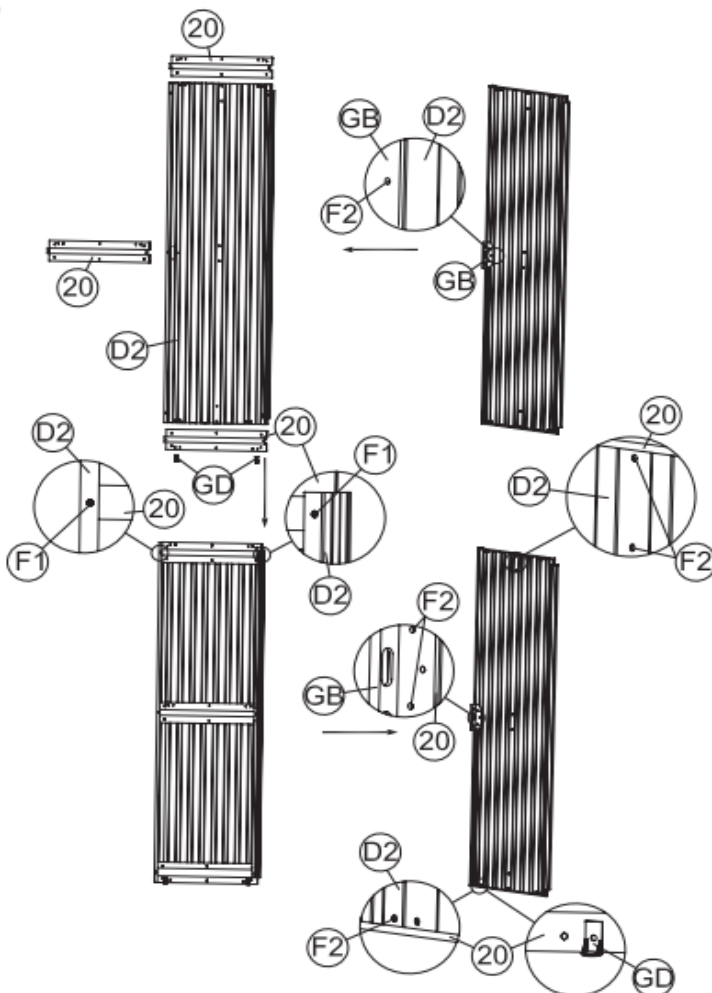

PART	NO.	Qty.
	20	3
	D2	1
	GB	1
	GD	2
	F1	6
	F2	11

20. Primontujte dverové lišty 20 na dverové panely D2 ako na obrázku, a pripojte ich zároveň ku koľaji 20. GD časti primontujte na spodok dverí 20 a použite F2 skrutky

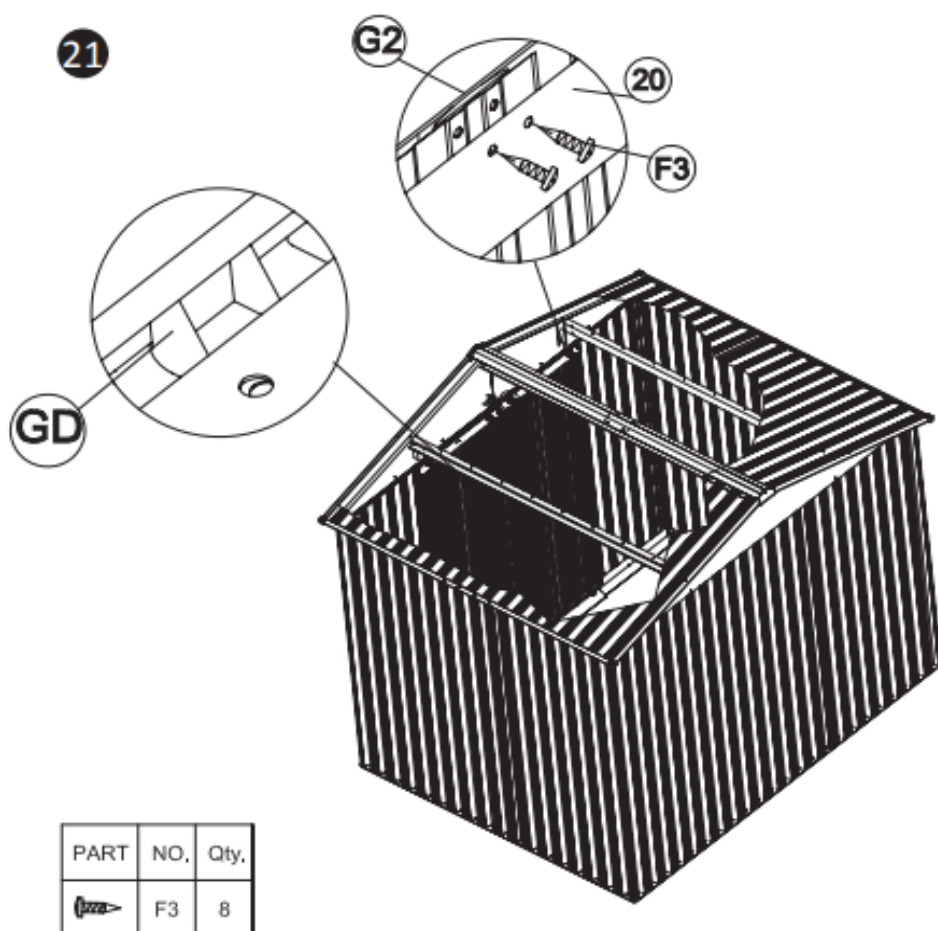

**21. Dvere našuchnite na spodnú koľaj 3L a 3R. Uistite sa, že spodné GD časti pasujú do koľají**

- Potom pripevnite dvere na vrch posuvného G2 použitím skrutiek F3 ako na ilustrácii

V prípade, že výrobok je na konci jeho používania z dôvodu nadmerného opotrebenia, recyklujte jednotlivé časti v súlade s lokálnymi predpismi. Ak si nie ste istí kde, kontaktujte Váš lokálny úrad pre recykláciu



